Harbor

ARMCHAIRS

2017

Naoto Fukasawa



Description

Naoto Fukasawa setzt seine Experimente mit Sitzmöbeln in Form eines umgedrehten Kegelstumpfes fort und erfüllt mit diesem Entwurf den Wunsch von B&B Italia nach einem Armlehnstuhl. Hierzu entwickelte er zwei ergonomische Formen, zum einen für einen Sessel mit hoher Rückenlehne und Kopfstütze, zum anderen für einen Plaudersessel mit niedriger Rückenlehne. Beide sind mit einem drehbaren Untergestell und einem sichtbaren Reißverschluss auf der Rückseite ausgestattet, der ebenso wie bei der berühmten Papilio-Serie die Entfernung des Stoff- oder Lederbezugs ermöglicht. Die beiden Sitzmöbel werden durch einen Hocker ergänzt, auf dessen Oberseite ein Tablett abgestellt werden kann, so dass er auch als Beistelltisch nutzbar ist.

Technical information

Innenrahmen

Stahlrohre und -profile

Innenrahmen Füllung

kalt elastischer Polyurethanschaum Bayfit®, Futter aus Polyesterfaser

Drehbares Untergestell (HA80A-HA80B)

Stahllaminat und Aluminium

Untergestell (HA61P)

Stahllaminat

Kopfstütze (HA_P)

geformtes Polyurethan, Polyesterfaser, Futter aus Baumwolle, Gegengewicht aus Aluminium eloxiert und Stahl

Tablett (HA65V)

Massivholz, Paneel aus Holzfaser furniert

Gleiter

Material thermoplastisch

Bezug

Stoff (doppelte nadelnaht) oder Leder (doppelte nadelnaht oder sellier gesteppt naht)

Technical drawings

HA80B

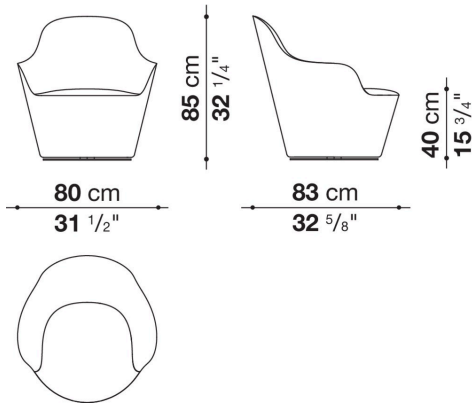

HA80A

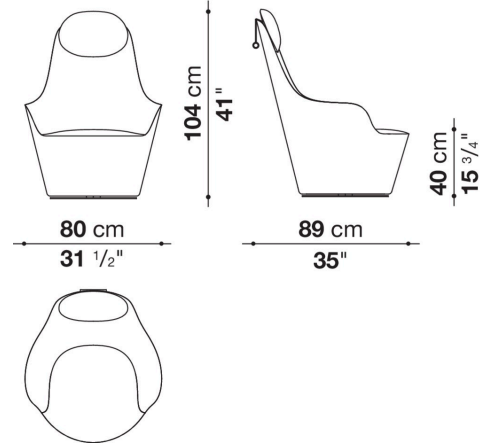

HA61P

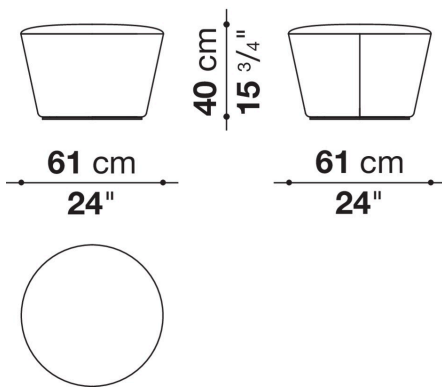

HA65V

