Saké

SOFAS

2017

Piero Lissoni



Description

SAKé ist das erste Ergebnis der Zusammenarbeit zwischen Piero Lissoni und B&B Italia. Es handelt sich um den Entwurf eines Sofasystems, das sich durch seinen modernen Stil und die Suche nach formeller Ausgewogenheit auszeichnet. Die in drei Maßen erhältlichen Sitzflächen (cm 175, 210 und 270) und die verschiedenen großen Arm- und Rückenlehnen in gerader oder geneigter Form fügen sich zu einem harmonischen Gesamtbild zusammen und sorgen dafür, dass das Sofa dem jeweiligen Raum und Geschmack angepasst werden kann. Ergänzt wird das System durch eine Chaise Longue (cm 105 x 135), die verschiedene Interpretationsmöglichkeiten bietet: als Abschlusselement eines geraden Sofas, eigenständiges Möbel in der Ausführung mit geneigter Rückenlehne und Armlehne oder - in Kombination mit einer weiteren Chaiselongue - als Sofa mit tiefer Sitzfläche. Besondere Details wie die Kissen und das Untergestell verleihen dem Entwurf einen Hauch von Leichtigkeit. Die Sitzkissen sind mit raffinierten Trennnähten mit Abständen von cm 35 oder cm 45 versehen. Die in zwei Größen erhältlichen Rückenkissen haben ein umlaufendes Profil. Das Untergestell besteht aus Querstreben mit Füßen aus hartzinnfarben lackiert Rundeeisen, die über eine Stange miteinander verbunden sind. Es ist auch eine Schlafcouch erhältlich (cm 150 x 210), die einzige der B&B Italia Kollektion, die die Elemente der Sitzfläche und Rückenlehne nutzt. Die rechte oder linke Armlehne dient als Kopfteil, während sich das Sofa durch einfaches Verschieben der Sitzfläche und Umlegen der Rückenlehne in ein Einzelbett verwandelt.

Technical information

Innenrahmen

Stahlrohre und -profile

Sitz, Rückenlehne und Armlehne Füllung

kalt elastischer Polyurethanschaum Bayfit®, Futter aus Polyesterfaser

Rückenkissen (SK50C-SK75C)

Kombination aus Polyesterfaser und visco-elastischer Polyurethan, Futter aus Polyesterfaser, Typ mit Umrandung

Traggestell

Stahl

Gleiter

Material thermoplastisch

Bezug

Stoff oder Leder

Technical drawings

SK250

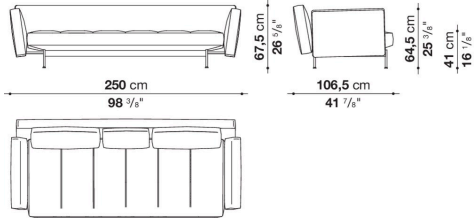

SK310

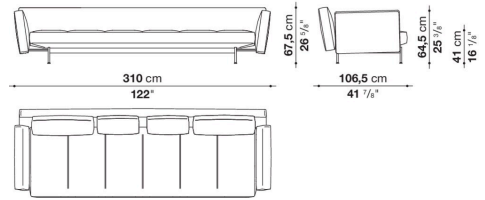

SK272C

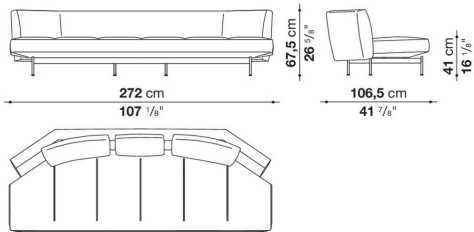

SK231CS

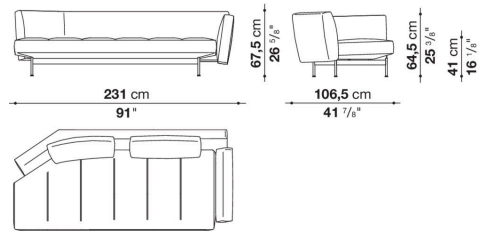

SK231CD

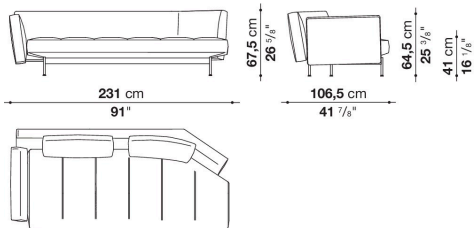

SK196TS

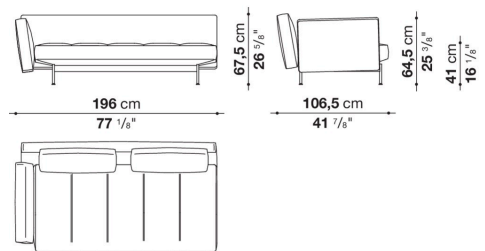

SK196TD

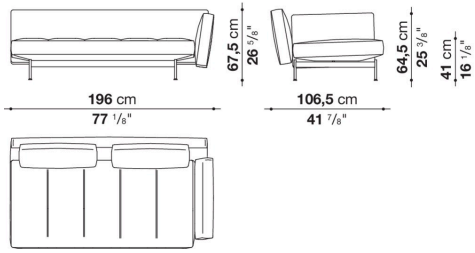

SK231TS

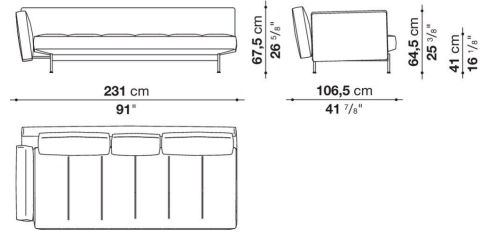

SK231TD

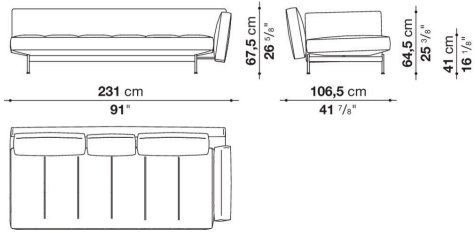

SK231TAS

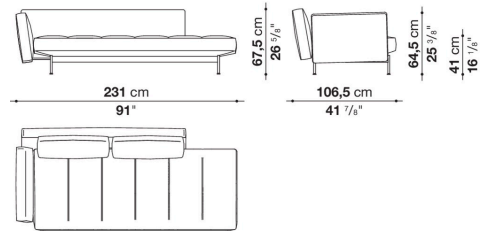

SK231TAD

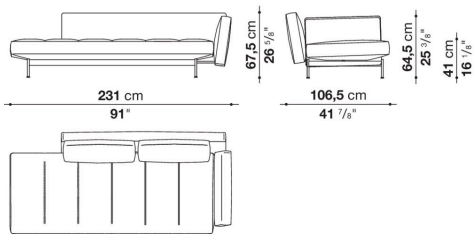

SK177TCS

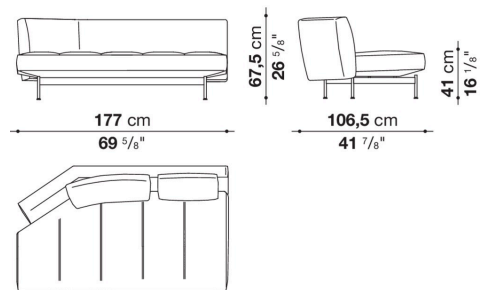

SK177TCD

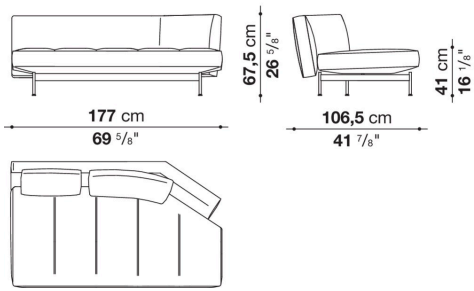

SK153LS

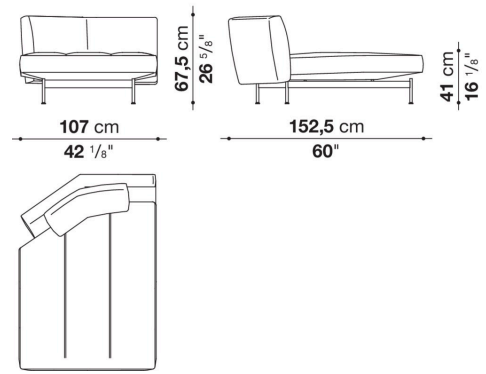

SK153LD

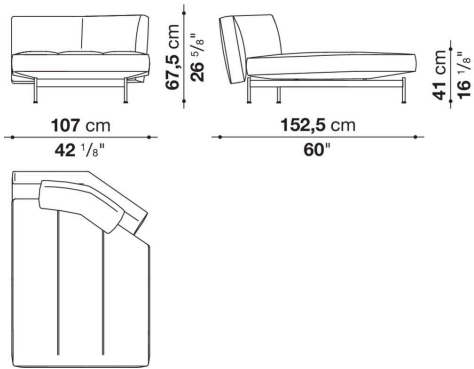

SK122PQ

